

Sunpro® ELECTRICAL FUEL PRESSURE GAUGE INSTALLATION INSTRUCTIONS

This gauge measures pressure created by the fuel system.

PRECAUTIONS

1. Read instructions before proceeding.
2. Disconnect the battery ground cable before performing any electrical work.
3. Route all wiring away from linkages, engine parts that become hot, or moving parts.
4. Never smoke while working on your vehicle and always keep a fire extinguisher nearby. It should be rated for gas/chemical/electrical fires.
5. Never lay tools on top of the battery or wear jewelry during electrical work to avoid severe electrical shorts.
6. Locate and operate gauge so that driving visibility is not compromised.
7. **DO NOT USE FUEL PRESSURE SENDER WITH NITROMETHANE. Use only with gasoline, gasoline with MTBE (less than 20%), gasoline with ethyl or methyl alcohol, motor oil, diesel fuel.**
8. Do not secure cable too tight.
9. Never work on a pressurized fuel system.

INSTALLATION

Make a temporary test connection before permanently mounting hardware or drilling holes. This gauge can be mounted into any surface or into a gauge pod. Refer to Figure 1.

Figure 1

Gauge Mounting:
Do not install bracket and nuts until step 13.

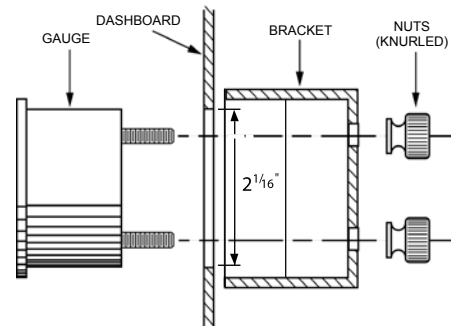

1. Disconnect ground cable from battery before electrical work is performed.
2. Choose a location to mount the gauge where it will be viewable from a normal driving position.
3. If you are installing the gauge into a surface (for example the dashboard) make a 2-1/16" hole for the gauge. Be sure to check for wires

behind dash. Do not accidentally cut any wires or hoses. Be sure there is clearance around the hole for the gauge mounting bracket.

4. Wire the gauge using one of the Figures 2a or 2b.

Figure 2a
For Positive Dimmer Controls

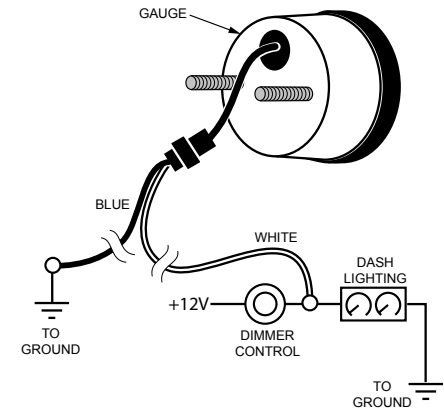
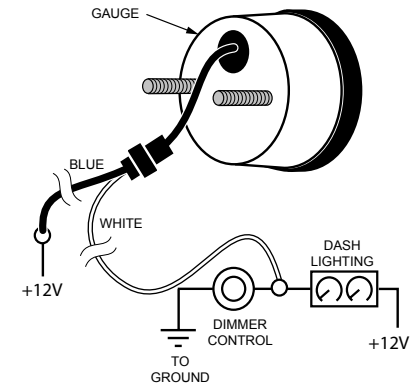
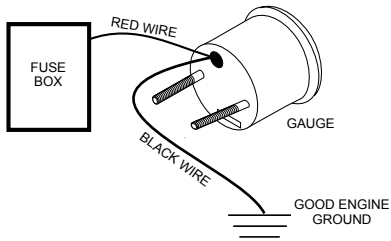

Figure 2b
For Negative Dimmer Controls



5. Drill 1/2" hole in firewall (if needed).
6. Run black gauge wire through firewall. Refer to Figure 3.

Figure 3
Connect red and black gauge wires



7. Connect black gauge wire to a good ground.

IMPORTANT: Black gauge wire must be connected to bare metal on engine.

The fuel pressure sender has 1/8" NPTF male fitting with thread sealant applied to threads.

8. Connect fuel pressure sender to a source of fuel pressure, such as an unused plugged port on the fuel rail, or fuel line or to a port drilled and tapped for the fuel pressure sender on the delivery side. Use additional thread compound if needed.

NOTE: The Fuel Pressure Gauge sender connects to many stock and aftermarket fuel systems, though a Ford adapter is included with the gauge. Other adapters and hoses can be obtained as required from local speed shops or through companies listed on insert card included with gauge. If additional adapters are needed for installation, make sure adapters are rated for use on vehicle fuel systems.

9. Connect red gauge wire to a +12 volt fuse protected source that turns on and off with the ignition key.
10. Route cable toward gauge starting from sender.
11. Plug in cable connectors. Refer to Figure 4.

Figure 4
Plug In cable connectors

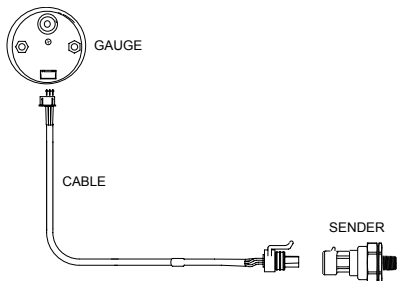

TROUBLESHOOTING

PROBLEM	SOLUTION
Pointer will not move when fuel is pressurized.	Check electrical connectors. Make sure gauge is receiving +12V when ignition is on.

12. Secure grommet and wire(s) inside 1/2" hole in firewall.
13. Complete the mounting of the gauge.
14. Reconnect ground cable to battery.
15. Check for leaks.
16. Check for proper gauge operation.

- Percer un trou de 13 mm dans la cloison pare-feu (si nécessaire).
- Référez-vous aux Schéma 3. Faire passer le fil du câble et le fil noir au travers de la cloison pare-feu.

Schéma 3 Connexion des fils rouge et noir à la jauge

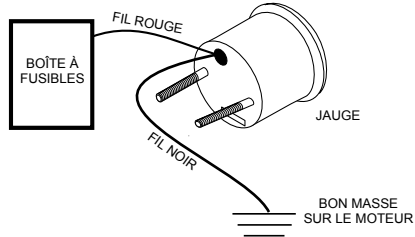

- Connexion de la fil noire à une bonne masse.

NOTE: La fil noire doit être connectée à un métal à nu sur le moteur.

Le transmetteur de pression de carburant comporte un raccord mâle 1/8" NPFT avec produit d'étanchéité appliqué sur le filetage.

- Connecter le transmetteur de pression de carburant à une source de pression de carburant, telle qu'à un orifice bouché non utilisé sur la rampe de carburant, ou une canalisation de carburant ou un orifice percé et trarauté pour le transmetteur de pression de carburant sur le côté débit. Utiliser un composé pour filetage supplémentaire si nécessaire.

NOTE: L'expéditeur de Jauge de Pression de Carburant connecte à beaucoup du stock et systèmes de carburant de aftermarket, bien qu'un adaptateur de Ford est inclus avec la jauge. Les autres adaptateurs et les autres tuyaux peuvent être obtenus comme exigé de la vitesse locale fait les courses ou par les sociétés énumérées sur la carte d'insertion a inclus avec la jauge. Si les adaptateurs supplémentaires sont eu besoin de pour l'installation, assure que les adaptateurs sont évalués pour l'usage sur les systèmes de carburant de véhicule.

- Connexion de la fil rouge à une source +12 volts protégée par un fusible et qui est activée et désactivée avec la clé du contacteur d'allumage.
- Câble d'itinéraire vers la jauge à partir de transmetteur.

Schéma 4 Brancher Les Connecteurs De Câble

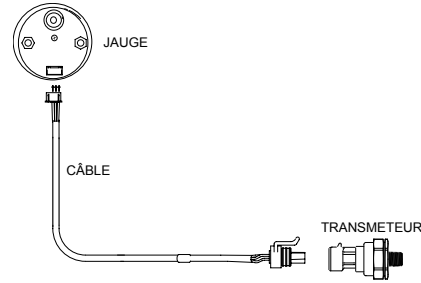

- Brancher les connecteurs de câble. Reportez-vous au Schéma 4.
- Fixer la rondelle isolante et les fils à l'intérieur du trou.
- Complétez le montage de jauge.
- Reconnecter le câble négatif de la batterie.
- Rechercher toute fuite.
- Vérifiez le bon fonctionnement de jauge.

DÉPANNAGE

PROBLÈME	RÉPARER
L'aiguille ne va pas se déplacer lorsque le carburant est sous pression.	Vérifier les connecteurs électriques. S'assurer que la jauge est alimentée en + 12V lorsque le contacteur d'allumage est sur la position ON.



INSTRUCCIONES DE INSTALACIÓN DEL INDICADOR ELÉCTRICO DE PRESIÓN DE COMBUSTIBLE

Esta indicador mide la presión creada por el sistema de combustible.

PRECAUCIONES

- Lea las instrucciones antes de proceder a la instalación.
- Se recomienda desconectar el cable de tierra de la batería antes de realizar cualquier trabajo eléctrico.
- Encamine todos los cables lejos de articulaciones, partes del motor que se calienten, o partes móviles.
- Nunca fume mientras trabaja en su vehículo, y tenga siempre cerca un extinguidor de incendios. El extinguidor debe ser de una clase adecuada para fuegos de gas, químicos y eléctricos.
- Nunca deje herramientas sobre la batería ni use ningún tipo de alhaja cuando realice trabajos eléctricos, para evitar la posibilidad de severos cortocircuitos.
- Ubique y opere la indicador de modo que no sea afectada la visibilidad de manejo.
- NO USE EL TRANSMISOR DE PRESIÓN DE COMBUSTIBLE CON NITROMETANO. Uselo únicamente con gasolina, gasolina con éter butílico terciario metílico (MTBE) (menos que 20%), gasolina con alcohol etílico ometílico, aceite de motor, combustible diesel.**
- No asegure los cables en forma demasiado apretada.
- Nunca trabaje en un sistema de combustible presurizado.

INSTALACION

Haga una conexión temporal de la prueba antes permanentemente de hardware de montaje o de agujeros que perforan.

Este indicador puede montarse en cualquier superficie o en un soporte (pod). Vea la Figura 1.

Figura 1

Montaje del Indicador : No instalar soporte y tuercas hasta que paso 13.

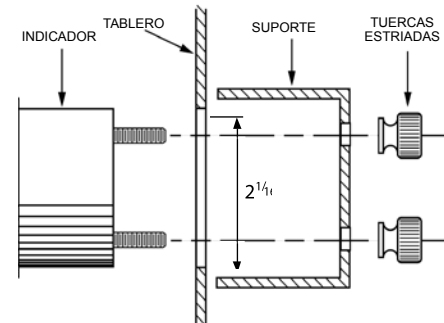

- Desconecte el cable de tierra de la batería antes de realizar el trabajo eléctrico.
- Elija para el montaje del indicador un lugar tal que pueda verlo desde la posición normal de manejo.
- Si está instalando el indicador en una superficie (por ejemplo en el tablero), haga un agujero de 5.24 cm (2-1/16") para el indicador. Asegúrese de inspeccionar los cables tras el tablero. Cuide de no cortar accidentalmente ningún cable ni manguera. Asegúrese de que exista alrededor del agujero un espacio libre para el soporte de montaje del indicador.
- Cablee y monte la indicador usando los Figuras 2a o 2b.

Figura 2a

Para Controles Positivos Del Atenuador



Figura 2b

Para Los Controles De Atenuador Conectados a Tierra

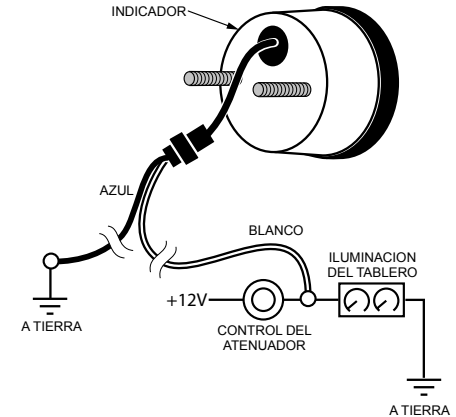
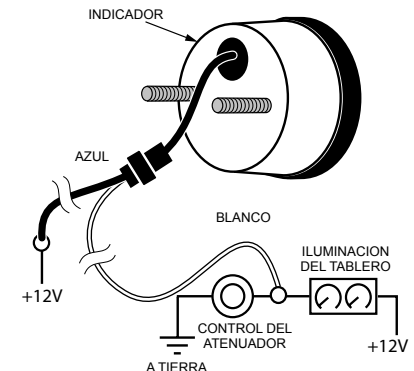

- Perfore en la mampara cortafuegos un agujero de 13mm de diámetro (si fuera necesario).
- Refiera a las Figura 3. Pase el cable de la el negro a través de la mampara cortafuegos.

Figura 3
Conecte los cables rojo y negro provenientes del indicador

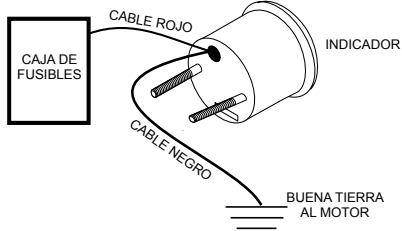

- Conecte la cable negro: a una buena conexión de tierra.

IMPORTANTE: La cable negro debe conectarse al motor, en un punto de metal desnudo.

El transmisor de presión de combustible cuenta con un acople macho NPTF de 3 mm (1/8"), con sellador aplicado a las roscas.

- Conecte el transmisor de presión de combustible a una fuente de presión de combustible, telle qu'à un orifice bouché non utilisé sur la rampe de carburant, ou une canalisation de carburant ou un orifice percé et trarauté pour le transmetteur de pression de carburant sur le côté débit. Utiliser un composé pour filetage supplémentaire si nécessaire.

NOTA: El emisor del Calibrador de la Presión del Combustible conecta a muchas acciones y sistemas de combustible de aftermarket, aunque un adaptador de Ford se incluye con el calibrador. Otros adaptadores y las mangas se pueden obtener como requeridos de tiendas locales de velocidad o por compañías listó en la tarjeta de la adición incluida con el calibrador. Si los adaptadores adicionales se necesitan para la instalación, cerciórense los adaptadores se valoran para el uso en sistemas de combustible de vehículo.

- Conecte la cable rojo: a una fuente de alimentación de +12 Volt, protegida por un fusible, que se conecte y desconecte al accionar la llave de contacto.
- Cable de la ruta hacia la indicador que empieza con transmisor.

Figura 4
Enchufe los conectores para cable

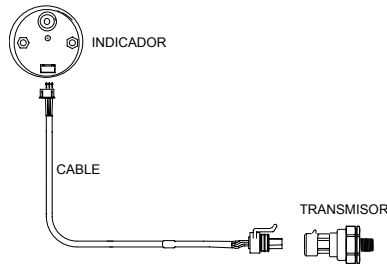

- Enchufe los conectores para cable. Vea la Figura 4.
- Asegure la arandela y los cables dentro del agujero.
- Complete el montaje del indicador.
- Vuelva a conectar el cable negativo de batería.
- Verifique si hay fugas.
- Inspeccione por una operación adecuada del indicador.

LA LOCALIZACIÓN DE FALLAS

EL PROBLEMA	FIJE
La aguja no se mueve, con el combustible presurizado.	Verifique los conectores eléctricos. Asegúrese de que el indicador esté recibiendo la tensión de +12 V cuando la llave de contacto esté en la posición ENCENDIDO ('ON').



INSTRUCCIONES D'INSTALLATION DE JAUGE ÉLECTRIQUE DE PRESSION DE CARBURANT

Cette jauge mesure de pression créée par le circuit de carburant.

PRÉCAUTIONS

- Lisez les instructions avant de commencer.
- Il est recommandé de débrancher le câble de masse de la batterie avant toute intervention électrique.
- Si votre véhicule n'est pas équipé d'un détecteur d'oxygène, un ensemble peut être acheté et installé pour cette fonction. Installez le détecteur à un endroit où les gaz d'échappement de tous les cylindres se rejoignent, et le plus près possible de la culasse.
- Lisez complètement ces instructions avant de commencer l'installation.
- Faites passer tout le câblage à l'écart des transmissions et des pièces moteur qui chauffent ou qui bougent.
- Localisez et faites fonctionner la jauge de façon à ce que la visibilité du conducteur ne soit pas altérée.
- NE PAS UTILISER DE TRANSMETTEUR DE PRESSION DE CARBURANT AVEC DU NITROMÉTHANE. Ne l'utiliser qu'avec de l'essence, de l'essence avec du MBTE (moins de 20%), de l'essence avec de l'alcool éthylique ou méthylique, de l'huile moteur ou du carburant diesel.**
- Ne pas trop serrer les câbles.
- Ne jamais effectuer d'intervention sur un circuit de carburant sous pression.

INSTALLATION

Établissez un rapport provisoire d'essai avant de manière permanente matériel de support ou trous de forage.

Cette jauge peut être montée sur toute surface, ou sur une console de jauges. Reportez-vous au Schéma 1.

Schéma 1
Montage de jauge : N'installez pas la support et les écrous jusqu'à l'étape 13.

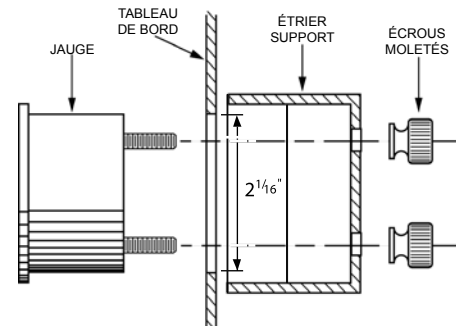

- Débranchez le câble de masse de la batterie avant de commencer votre travail sur le circuit électrique.
- Choisissez un emplacement pour monter la jauge d'où elle sera lisible à partir d'une position de conduite normale.
- Si vous installez la jauge sur une surface (comme la planche de bord), percez-y un trou de 5,24 cm (2-1/16") pour passer la jauge. Vérifiez bien l'éventuelle présence de fils derrière la surface, ne blessez pas accidentellement des fils ou conduites. Assurez-vous qu'il y aura assez d'espace autour du trou pour le support de montage de la jauge.
- Câblez et montez jauge en utilisant Schémas 2a ou 2b.

Schéma 2a
Pour Les Cdes D'Intensité D'éclairage Sur Positif

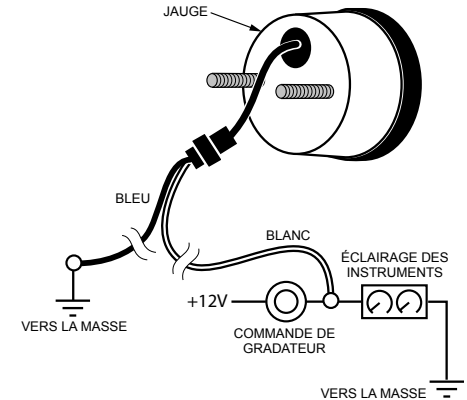

Schéma 2b
Pour Les Cdes D'Intensité D'éclairage Sur Masse

